SISTEM INFORMASI PENJUALAN SECARA ONLINE (Studi Kasus Pada CV. Java Mini Semarang)

Andik Susdiyanto¹, Danang²

¹Sistem Komputer - Sekolah Tinggi Elektronika dan Komputer, andik_sus@gmail.com

²Teknik Elektro - Sekolah Tinggi Elektronika dan Komputer, danang@stekom.ac.id

Jl. Majapahit 605, Semarang, telp/fax : (024) 6723456

ARTICLE INFO

Article history:

Received 30 November 2018

Received in revised form 2 Desember 2018

Accepted 10 Desember 2018

Available online 12 Desember 2018

ABSTRACT

The development of information technology is currently growing very rapidly along with the discovery and development of knowledge in the field of information and communication so as to create tools that support the development of information technology, ranging from communication systems that are unidirectional and two-way (interactive). Every machine that is able to receive data, process data, store data, and produce output in the form of text, symbols, numbers and sounds can be categorized as a computer.

CV. Java Mini Semarang is well aware of the importance of information technology for the smooth running of its business. Fast and accurate information is needed by the company in making decisions in the field of product promotion offered. Promotional media using brochures at this time are still experiencing problems, because of the limited delivery of information in terms of information about the latest products and product prices offered by the company, so it requires a lot of time and is less efficient. To overcome the problems in the CV. Java Mini Semarang needs new promotional media which is faster and more accurate in conveying information, this new promotional media is expected to complement the old promotional media that still uses brochures. Promotional media using brochures are still considered to be lacking because the scope is less extensive. And one of the media that can provide information quickly, accurately and a very broad reach is to use website media.

Based on the description above in the preparation of this thesis, the author takes the title "SALES INFORMATION SYSTEM ONLINE (Case Study in CV. Java Mini Semarang)"

Keywords: Information systems, Academic Values, Multiuser.

1. Pendahuluan

CV. Java Mini Semarang yang beralamat di Jl. Kedung Mundu No. 25 Semarang merupakan salah satu perusahaan yang bergerak dibidang fashion atau penyedia berbagai jenis pakaian mulai dari pakaian pesta, pakaian untuk acara resmi maupun tidak resmi, perlengkapan dapur dan lain-lain. Selain itu juga CV. Java Mini menerima pesanan pembuatan pakaian sesuai permintaan konsumen.

CV. Java Mini Semarang menyadari betul arti pentingnya teknologi informasi bagi kelancaran usahanya. Informasi yang cepat dan akurat sangat di butuhkan oleh perusahaan dalam memasarkan

Received November 23, 2018; Revised November 29, 2018; Accepted Desember 12, 2018

produk dan proses transaksi jual beli. Media pemasaran menggunakan brosur saat ini masih mengalami kendala, yaitu informasi produk yang ditawarkan dalam brosur masih terbatas atau tidak lengkap seperti daftar harga pakaian, jenis pakaian yang akan dijual dan pakaian-pakaian trend terbaru, sehingga jika konsumen ingin tahu semua katalog pakaian yang tersedia harus datang langsung ke CV. Java Mini Semarang. Kelemahan yang lain adalah jangkauan brosur kurang luas untuk memasarkan suatu produk, karena brosur biasanya disebar terpusat hanya pada suatu daerah tertentu, sehingga jumlah konsumen yang tahu tentang produk-produk pakaian yang dipasarkan oleh CV. Java Mini Semarang masih terbatas. Dari kendala-kendala tersebut menimbulkan kurang efisiennya dalam hal proses transaksi jual beli, karena proses transaksi jual beli hanya dapat dilakukan di CV. Java Mini Semarang.

Untuk mengatasi permasalahan di CV. Java Mini Semarang perlu media promosi baru yang lebih cepat dan akurat dalam menyampaikan informasi, media promosi baru ini di harapkan untuk melengkapi media promosi lama yang masih menggunakan brosur. Dan salah satu media yang dapat memberikan informasi dengan cepat, akurat dan jangkauannya yang sangat luas adalah dengan menggunakan media website.

Dengan media promosi melalui website konsumen atau pelanggan tetap dapat melihat produk-produk pakaian terbaru yang di tawarkan oleh perusahaan serta dapat melakukan proses transaksi jual beli online tanpa mengenal batasan waktu dan tempat.

Berdasarkan uraian di atas dalam penyusunan penelitian, penulis mengambil judul “SISTEM INFORMASI PENJUALAN SECARA ONLINE (Studi Kasus Pada CV. Java Mini Semarang)”. Dengan dibuatnya sistem ini diharapkan dapat menghindari dan meminimalkan terjadinya kesalahan pengolahan data.

2. Landasan Teori

Sistem informasi adalah kegiatan yang mencakup semua aspek dalam perolehan (gathering), pengkombinasian (combining), penyimpanan (storing) dan penggunaan (using) informasi untuk mencapai tujuan tertentu dari dibuatnya suatu sistem. (Mc.Leod, Raymond, Jr, 2004)

Singkatan dari Interconnecting Networking. The Network of the Networks diartikan sebagai A Global Network Of Computer Networks atau sebuah jaringan komputer dalam skala global atau mendunia. Jaringan komputer ini berskala Internasional yang dapat membuat masing-masing komputer saling berkomunikasi. Network ini membentuk jaringan interkoneksi (Interconnected Network) yang terhubung melalui protokol TCP/IP, dikembangkan dan diuji coba pertama kali tahun 1969 oleh Us Department Of Defense dalam proyek ARP Anet, dalam arti akan membentuk sesuatu. Internet dapat diartikan sebagai jaringan komputer luas dan besar yang mendunia yaitu yang menghubungkan pemakai komputer suatu negara ke negara lain diseluruh dunia, dimana didalamnya terdapat berbagai daya Informasi dari mulai yang statis hingga yang dinamis (Nandang, 2005).

Definisi Website menurut Saputro Website atau situs dapat diartikan sebagai kumpulan halaman-halaman yang digunakan untuk menampilkan informasi teks, gambar diam atau gerak ,animasi, suara, dan atau gabungan dari semuanya itu baik bersifat statis maupun dinamis yang membentuk satu rangkaian bangunan yang saling terkait dimana masing-masing dihubungkan dengan jaringan-jaringan halaman (hyperlink) (Asep Herman Suyanto, 2009).

Bersifat statis apabila isi informasi website tetap, jarang berubah, dan isi informasinya searah hanya dari pemilik website. Bersifat dinamis apabila isi informasi website selalu berubah-ubah, dan isi informasinya interaktif dua arah berasal dari pemilik serta pengguna website. Contoh website statis adalah berisi profil perusahaan, sedangkan website dinamis adalah seperti Friendster, Multiply, dan lain-lain. Dalam sisi pengembangannya, website statis hanya bisa diupdate oleh pemiliknya saja, sedangkan website dinamis bisa diupdate oleh pengguna maupun pemilik (Teguh Wahyono, 2005).

Online adalah terhubung,terkoneksi, aktif dan siap untuk operasi, dapat berkomunikasi dengan atau dikontrol oleh komputer. Online ini juga bisa diartikan sebagai suatu keadaan dimana sebuah device (komputer) terhubung dengan device lain, biasanya melalui modem. (Usman, 2011)

Electronic Commerce (E-Commerce) didefinisikan sebagai proses pembelian dan penjualan produk, jasa dan informasi yang dilakukan secara elektronik dengan memanfaatkan jaringan komputer. Salah satu jaringan yang digunakan adalah internet. (Team IT Bali, 2009)

Web hosting adalah istilah teknis yang digunakan untuk mengekspresikan proses penyimpanan halaman web ke server web, dan menjaga ketersediaan halaman web setiap saat sehingga tidak pernah gagal melayani permintaan klien web.

Umumnya web master yang menggunakan layanan dari penyedia hosting web untuk meng-host situs Web membantu semua masalah teknis mengelola sebuah web server dan lain-lain. Dalam hal ini penulis menggunakan web hosting www.jagoanhosting.com.

Suatu proses sosial dan manajerial dimana individu atau kelompok mendapatkan apa yang mereka butuhkan dan inginkan melalui penciptaan, pewarnaan, dan pertukaran segala sesuatu yang bernilai dengan orang atau kelompok lain. (Ilmumanajemen, 2010)

MySQL adalah perangkat lunak database server atau sebut saja Database Smart. Database ini semakin lama semakin populer. Dengan menggunakan database ini, data semakin aman dan berdaya guna. Database ini juga banyak dipakai pada web database sehingga data semakin terintegrasi antara database dekstop dengan database web. Untuk menggunakan database MySQL harus menginstalasinya dahulu ke komputer.

3. Metodologi

Metode yang digunakan dalam penyusunan skripsi ini adalah:

1. Metode Pengumpulan Data

Untuk dapat menyelesaikan penyusunan skripsi ini, maka dilakukan penelitian dengan beberapa cara sebagai berikut:

a. Metode Observasi

Metode ini akan menjadi sebuah hal yang sangat penting bagi penulis sebagai seorang programmer. Pada metode ini penulis melakukan penelitian secara langsung pada CV. Java Mini Semarang.

b. Metode Wawancara

Melalui wawancara langsung dengan bagian administrasi atau marketing dan personal-personal lain untuk mendapatkan data yang relevan yang seterusnya menjadi data yang akurat.

c. Metode Pustaka

Banyak buku yang dikumpulkan sebagai referensi, dengan maksud untuk dijadikan acuan sebanyak-banyaknya dalam menyusun skripsi ini, agar data yang didapatkan lengkap dan relevan.

2. Metode Pengembangan Sistem

Siklus hidup sistem (System Life Cycle) merupakan suatu metodologi dalam penerapan pendekatan sistem untuk tugas mengembangkan dan menggunakan sistem berbasis komputer. (Mc.Leod, Raymond, Jr, 2004)

Langkah-langkah SLC secara evaluasioner ada 5 tahap, adalah perencanaan, analisis, perancangan, penerapan dan penggunaan. Tahap-tahap tersebut cenderung ke arah pengembangan sistem. SLC tersebut juga dapat diartikan serangkaian tugas secara bertahap dan urut serta teratur yang dilakukan secara top down, sehingga SLC juga disebut pendekatan air terjun (Waterfall approach). Empat tahap yang pertama dalam SLC dapat dipacu lebih cepat dan lebih responsif dengan peralatan pengembangan berbasis komputer seperti Prototyping dan RAD (Rapid Application Development). Tahap ke lima dalam SLC adalah tahap penggunaan sistem tersebut yang berlangsung sampai diperlukan merancang sistem itu kembali.

A. Identifikasi Sistem Data dan Informasi

Analisa dan perancangan sistem didahului oleh pengembangan sistem yang meliputi identifikasi data, identifikasi informasi, identifikasi sumber data, identifikasi tujuan, rancangan masukan, proses, dan rancangan keluaran.

Model pengembangan sistem ini digunakan untuk menggambarkan keadaan sistem yang dirancang dalam arti keadaan yang sebenarnya. Model-model pengembangan sistem tersebut adalah sebagai berikut:

a. Identifikasi Sistem

Sistem yang diidentifikasi adalah sistem informasi pemasaran secara online pada CV. Java Mini Semarang.

- b. Identifikasi Data dan Informasi
 - 1) Data yang diidentifikasi adalah:
 - (a) Data Produk
 - (b) Data Pelanggan
 - (c) Data Order
 - 2) Informasi yang dihasilkan berupa:
 - (a) Laporan data Produk
 - (b) Laporan data Pelanggan
 - (c) Laporan data Order
- c. Identifikasi Sumber Data dan Tujuan Informasi
 - 1) Data yang diproses berasal dari:
 - (a) Data Produk
 - (b) Data Pelanggan
 - (c) Data Order
 - 2) Informasi yang dihasilkan ditujukan kepada:
 - (a) Admin
 - (b) Pelanggan
 - (c) Pimpinan
- d. Rancangan Masukan
 - 1) Desain *input* produk
 - 2) Desain *input* pelanggan
 - 3) Desain *input* order
- e. Rancangan Proses
 - 1) Penyimpanan data produk ke database
 - 2) Penyimpanan data pelanggan ke database
 - 3) Penyimpanan data order ke database
- f. Rancangan keluaran
 - 1) Laporan data produk
 - 2) Laporan data pelanggan
 - 3) Laporan data order

B. Identifikasi Kebutuhan *Hardware* dan *Software*

- a. Kebutuhan *Hardware*

Untuk menunjang dalam membangun sistem informasi pemasaran secara online ini, maka diperlukan perangkat keras yang mendukung, antara lain sebagai berikut:

 - 1) Seperangkat komputer

Kebutuhan perangkat PC yang diperlukan adalah sebagai berikut:

 - (a) *Processor*
 - (b) *MotherBoard* dengan *slot* PCI
 - (c) RAM
 - (d) *Harddisk*
 - (e) Monitor
 - (f) *Keyboard + Mouse*
 - 2) Printer

Printer diperlukan untuk pembuatan laporan-laporan yang berhubungan dengan kertas.
 - 3) Jaringan internet
 - (a) Modem
 - (b) Kabel Jaringan
- b. Kebutuhan *Software*

Kebutuhan *software* yang mendukung adalah:

 - 1) Sistem Operasi Windows XP / Vista / Windows 7
 - 2) Adobe Dreamweaver CS 4.
 - 3). Script PHP.
 - 4). Database MySQL.

C. DFD (*Data Flow Diagram*)

Dalam perancangan sistem informasi penjualan ini secara fisik akan digambarkan dalam bentuk *Data Flow Diagram* (DFD).

Context Diagram merupakan langkah awal dari analisa terstruktur dan merupakan gambaran dari suatu sistem. Diagram ini digunakan untuk memperlihatkan ruang lingkup atau batasan dari sistem.

Berdasarkan identifikasi data dan informasi yang ada, maka dapat digambarkan *Context Diagram* sebagai berikut:

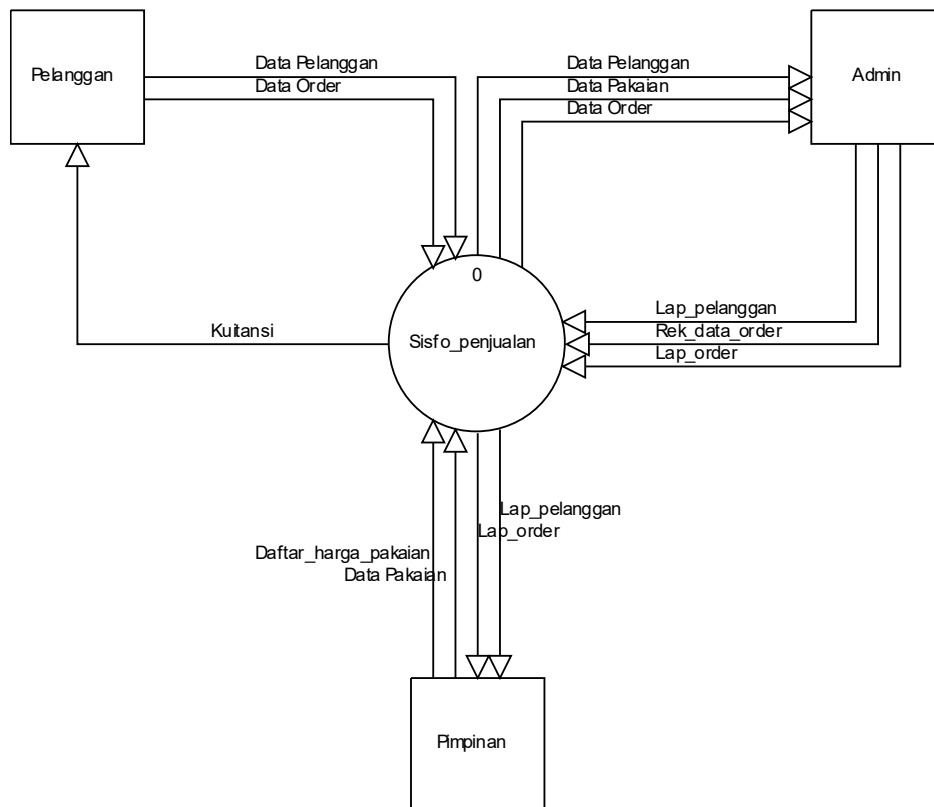

Gambar 1 Context Diagram Sistem Informasi Penjualan

Pada gambar *context diagram* di atas menjelaskan tentang Sistem Informasi Pemasaran. Dalam sistem ini terdapat tiga terminator yang saling terhubung, yaitu Pelanggan, Petugas Admin dan Pimpinan.

Pimpinan membuat Daftar Harga Pakaian yang kemudian akan menjadi dasar dalam proses penghitungan order. Setelah menerima Daftar Harga Pakaian, pihak pelanggan kemudian menyerahkan data pelanggan kepada Petugas Admin. Petugas Admin melakukan proses input data dari Pelanggan sehingga menghasilkan data order sekaligus laporannya. Laporan Order tersebut lalu diserahkan kepada Pimpinan.

1. Dekomposisi Proses

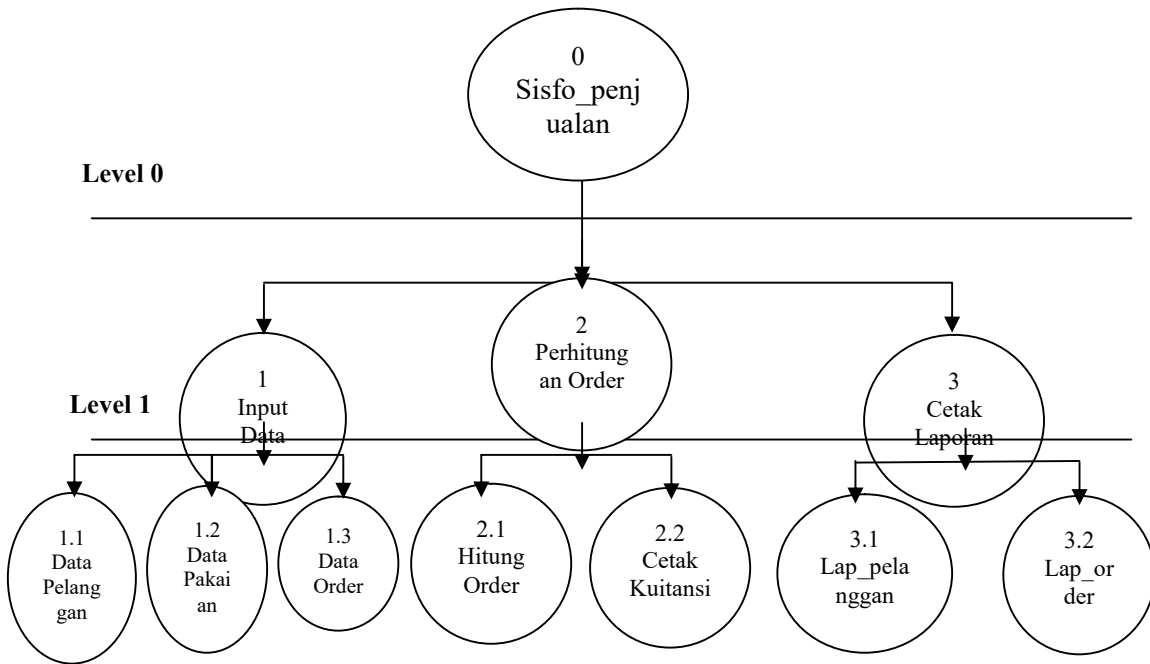

Gambar 2 Dekomposisi Proses Sistem Informasi Pemasaran

2. DFD Level 0 Sistem Informasi Pemasaran

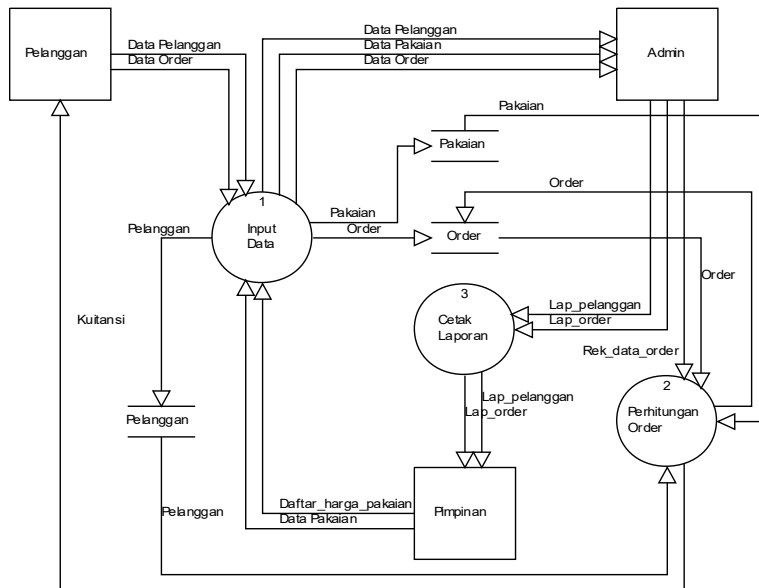

Gambar 3 DFD Level 0 Sistem Informasi Pemasaran

Pada Gambar 3 menjelaskan tentang proses yang terjadi pada sistem informasi pemasaran. Proses sistem informasi pemasaran di pecah menjadi 3 proses yaitu pencatatan data, perhitungan order dan pembuatan laporan.

3. DFD Level 1 Proses 1

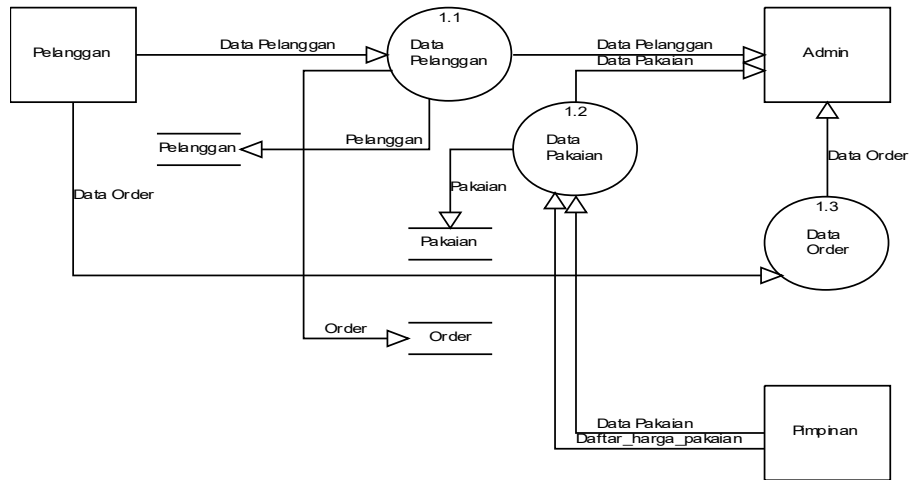

Gambar 4 DFD Level 1 Proses 1 Input Data

Gambar 4 menjelaskan tentang proses input data yang terjadi pada sistem informasi pemasaran. Proses input data ini di pecah menjadi 3 proses yaitu pencatatan data pelanggan, data pakaian dan order. Pada proses input data ini akan menghasilkan penyimpanan order yang digunakan untuk menampung data-data order.

4. Hasil dan Pembahasan

Perancangan database pada sistem informasi penjualan produk di CV. Java Mini Semarang terdiri dari beberapa tabel yaitu :

Adapun struktur Tabel tersebut sebagai berikut :

1. Nama Tabel : Pelanggan

Index : Nama

Tabel 1 Struktur Tabel Pelanggan

No	Nama Field	Tipe	Ukuran	Keterangan
1.	Kdpelanggan	Character	5	Kode Pelanggan
2.	Nama	Character	50	Nama Pelanggan
3.	Alamat	Character	100	Alamat
4.	Telp	Character	15	No. Telepon
5.	Email	Character	50	Email
6.	Kota	Character	30	Kota

2. Nama Tabel : Produk

Index : Idproduk

Tabel 2 Struktur Tabel Produk

No	Nama Field	Tipe	Ukuran	Keterangan
1.	Idproduk	Character	5	ID Produk

2.	Namaproduk	Character	30	Nama Produk
3.	Deskripsi	Varchar	1000	Keterangan Produk
4.	Narga	Integer	20	Harga
5.	Stok	Integer	4	Jumlah Produk
6.	Gambar	Varchar	4	Gambar Produk

a

Program aplikasi sistem informasi penjualan produk pada CV. Java Mini Semarang ini dibuat untuk membantu dalam proses pendataan dan pengolahan data order.

1. Home

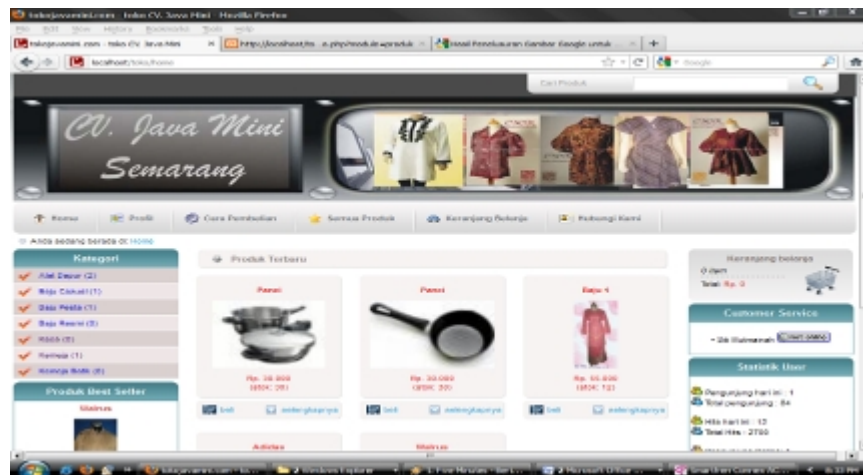

Gambar 6 Home

Home adalah halaman utama pada web ini.

2. Profil



Gambar 7 Profil

Halaman profil berisi tentang profil dari CV. Java Mini Semarang

3. Cara Pembelian

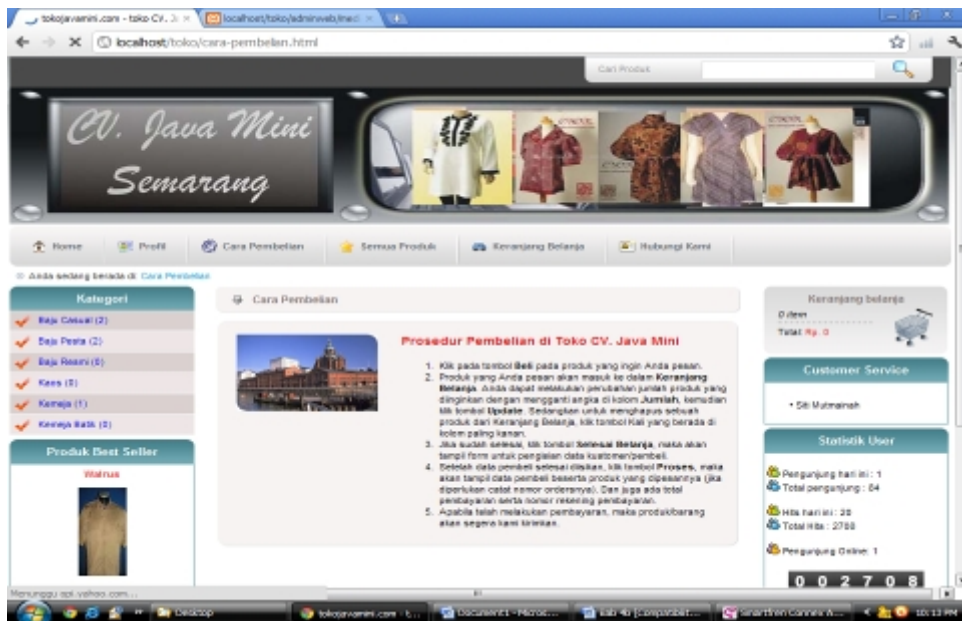

Gambar 8 Cara Pembelian

Halaman ini memberikan informasi kepada pelanggan tentang bagaimana cara melakukan order produk.

4. Semua Produk

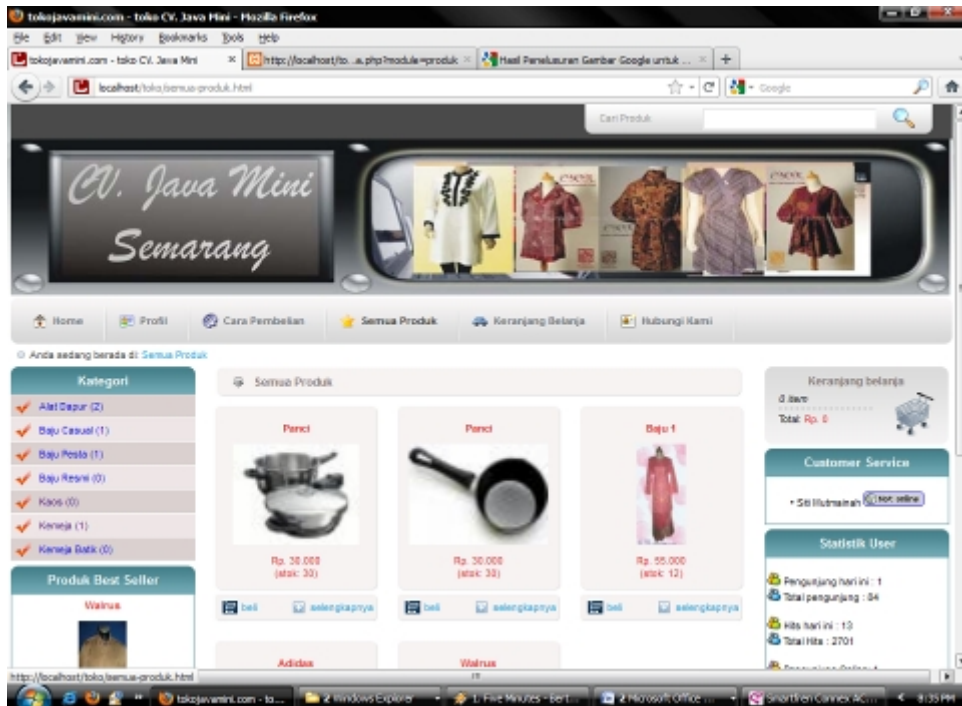

Gambar 9 Semua Produk

Halaman ini berisikan semua produk yang ditawarkan oleh CV. Java Mini Semarang.

5. Keranjang Belanja

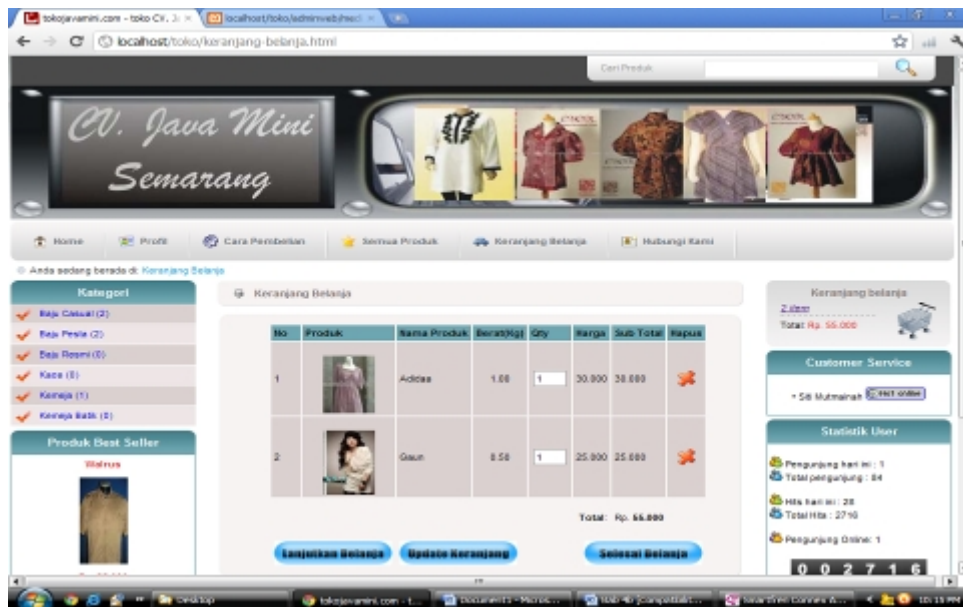

Gambar 10 Keranjang Belanja

Halaman ini berfungsi untuk melakukan transaksi pembelian yang dilakukan oleh pelanggan.

6. Hubungi Kami

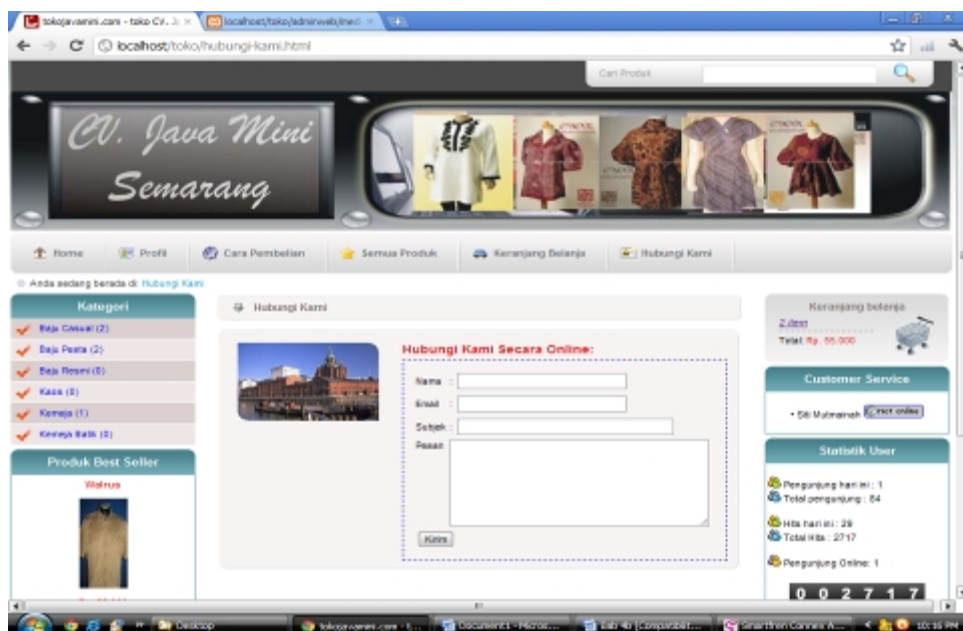

Gambar 11 Hubungi Kami

Halaman ini berfungsi untuk menampung beberapa komentar atau keluhan pelanggan..
Adminweb Home



Gambar 12 Adminweb Home

Pengisian username dan password untuk mengakses web admin bagi administrator

Home



Gambar 13 Home

5. Kesimpulan

Dari hasil perancangan SISTEM PENJUALAN SECARA ONLINE Studi Kasus Pada CV. Java Mini Semarang, telah melewati proses uji coba, sistem yang dipasang telah berfungsi dengan baik, sehingga diharapkan bias menjadi alternatif solusi bagi CV. Java Mini Semarang.

- a. Dapat Menjangkau konsumen yang lebih luas.

SISTEM INFORMASI PENJUALAN SECARA ONLINE Studi Kasus Pada CV. Java Mini Semarang (Andik Susdiyanto)

- b. Telah Dapat memberikan Informasi mengenai produk-produk dari CV. Java Mini Semarang secara cepat dan lengkap serta bias di Update setiap saat.
- c. Telah Dapat melakukan transaksi jual beli secara Online.

Daftar Pustaka

- Binanto, Iwan, 2010, 'Multimedia Digital Dasar Teori + Pengembangan', Yogyakarta : Penerbit ANDI
- Hakim, Lukmanul, 2004, "Cara Mudah Memadukan Web Design dan Web Programing", Jakarta : PT. Elex Media Komputindo.
- Hardiman, Ima, 2006; "400 Istilah Public Relations Media & Periklanan", Jakarta : Gagas Ulung Publisher.
- Herman, Suyanto Asep, 2009; " Step by Step Web Design Theory and Practices ", Yogyakarta : Andi Offset.
- Kadir, Abdul dan Terra Ch. Triwahyuni, 2005; "Pengenalan Teknologi Informasi", Yogyakarta: Andi Offset
- Kadir, Abdul, 2008, "Dasar Perancangan Dan Implementasi Database Relasional", Yogyakarta: Penerbit Andi
- Madcoms, 2006; "Mendesain Website dengan Photoshop, FrontPage, dan Pemograman PHP-MySQL", Yogyakarta: Andi Offset.
- Nugroho, Adi, 2009; " Analisis dan Perancangan Sistem Informasi dengan Metodologi Berorientasi Objek ", Bandung : Informatika.
- Paryudi, Iman, 2006, "Basis Data", Yogyakarta : Penerbit Andi
- Sakur, Stendy B., 2005; "Aplikasi Web Database dengan Dreamweaver MX 2004", Yogyakarta : Andi Publisher.
- Simamora, Bilson, 2001, "Memenangkan Pasar dengan Pemasaran Efektif dan Profitabel", Jakarta, PT. Gramedia Pustaka Utama
- Suyanto, M., 2005; "Aplikasi Desain Grafis Untuk Periklanan", Yogyakarta : Andi Offset.
- Wahana Komputer, 2009; "Panduan Praktis Adobe Dreamweaver CS4", Yogyakarta: Andi Offset.
- Wahyono, Teguh, 2005; "Pemrograman Web Dinamis", Jakarta: PT. Elex Media Komputindo.