

Penerbit: STEKOM Press

Jurnal KOMPAK diterbitkan oleh Sekolah Tinggi Elektronika dan Komputer (STEKOM). Jurnal KOMPAK sebagai sarana komunikasi dan penyebarluasan hasil penelitian, pemikiran serta pengabdian pada masyarakat.



Vol.11 No.1
Desember 2018

E-ISSN : 2621- 6248

KOMPAK

JURNAL ILMIAH KOMPUTER AKUNTANSI

Sistem Informasi Akuntansi Penjualan dan Pembelian Untuk Menyusun Laporan Laba Rugi dan Mengukur Rasio Profitabilitas	
Oktovia RukFani	1-11
Pengaruh Peran Sistem Elektronik E-Filling Terhadap Wajib Pajak Dalam Pelaporan SPT Tahunan Terhadap Kepuasan Kerja Sebagai Variabel Intervening	
Eka Satria Wibawa	12-19
Sistem Informasi Akuntansi Perhitungan Harga Pokok Produksi Sebagai Penentu Harga Jual Dengan Metode Job Order Costing Berbasis Web	
Restia Nur Rachmawati, Sumaryanto	20-31
Sistem Informasi Akuntansi Koperasi Simpan Pinjam Menggunakan Metode Camel Sebagai Analisis Tingkat Kesehatan Koperasi Berbasis Web	
Wulan Mahgfiroh	32-44
Sistem Informasi Akuntansi Keuangan Sebagai Analisis Rencana Anggaran Belanja Sekolah Dengan Metode Break Even Point Berbasis Multi User	
Naimatul Munzaro'ah	45-52



STEKOM
Sekolah Tinggi Elektronika dan Komputer
SEMARANG

KOMPAK

JURNAL ILMIAH KOMPUTER AKUNTANSI

Penanggung Jawab :

Ketua Sekolah Tinggi Elektronika & Komputer

Pemimpin Redaksi :

Sulartopo, S.Pd, M.Kom

Penyunting Pelaksana :

Dr. Ir. Drs. R. Hadi Prayitno, S.E, M.Pd

Dr. Ir. Agus Wibowo, M.Kom, M.Si, M.M

Sarwo Nugroho, S.Kom, M.Kom

Sekretaris Penyunting:

Ir. Paulus Hartanto, M.Kom

Mars Caroline Wibowo, S.T, MT. Tech

Sekretariat :

Unang Achlison, S.T, M.Kom

Djoko Soerjanto, S.E, M.Kom

Muhammad Sidik, S.Kom, M.Kom

Desain Grafis :

Setiyo Adi Nugroho, S.E, S.Kom

Alamat Redaksi :

Pusat Penelitian - Sekolah Tinggi Elektronika & Komputer (STEKOM)

Jl. Majapahit No. 605 Semarang Telp. 024-6710144

E-Mail : kompak@stekom.ac.id

KATA PENGANTAR

Puji syukur ke hadirat Tuhan Yang Maha Esa dengan terbitnya Jurnal Ilmu computer akuntansi (KOMPAK) Edisi Desember 2018, Volume 11 Nomor 1 Tahun 2018 dengan artikel-artikel yang selalu mengikuti perkembangan Ilmu Pengetahuan dan Teknologi dalam bidang computer akuntansi. Semua artikel yang dimuat pada Jurnal Ilmu computer akuntansi (KOMPAK) ini telah ditelaah oleh Dewan Redaksi yang mempunyai kompetensi di bidang computer akuntansi. Pada edisi ini kami menyajikan beberapa topik menarik tentang penerapan computer akuntansi yaitu: “Sistem Informasi Akuntansi Penjualan dan Pembelian Untuk Menyusun Laporan Laba Rugi dan Mengukur Rasio Profitabilitas (Studi Kasus Toko Eka Jaya Elektronik)”, serta “Pengaruh Peran Sistem Elektronik E-Filling Terhadap Wajib Pajak Dalam Pelaporan SPT Tahunan Terhadap Kepuasan Kerja Sebagai Variabel Intervening (Studi Empiris Semarang Timur)”, selanjutnya “Sistem Informasi Akuntansi Perhitungan Harga Pokok Produksi Sebagai Penentu Harga Jual Dengan Metode Job Order Costing Berbasis Web Studi Kasus di PT Semeru Karya Buana”, dan “Sistem Informasi Akuntansi Koperasi Simpan Pinjam Menggunakan Metode Camel Sebagai Analisis Tingkat Kesehatan Koperasi Berbasis Web (Studi : Koperasi Simpan Pinjam Rachma Jaya Semarag)”. “Sistem Informasi Akuntansi Keuangan Sebagai Analisis Rencana Anggaran Belanja Sekolah Dengan Metode Break Even Point Berbasis Multi User (Studi Kasus: Madrasah Aliyah Sabilul Ulum)”. Terima kasih yang mendalam disampaikan kepada penulis makalah yang telah berkontribusi pada penerbitan Jurnal KOMPAK edisi kali ini. Dengan rendah hati dan segala hormat, mengundang Dosen dan rekan sejawat peneliti dalam bidang computer akuntansi untuk mengirimkan naskah, *review*, gagasan dan opini untuk disajikan pada Jurnal Ilmu computer akuntansi (KOMPAK) ini. Sebagai akhir kata, saran dan kritik terhadap Jurnal Ilmu computer akuntansi (KOMPAK) yang membangun sangat diharapkan. Selamat membaca.

Semarang, Desember 2018

DAFTAR ISI

Kata Pengantar	i
Daftar Isi	ii
1. Sistem Informasi Akuntansi Penjualan dan Pembelian Untuk Menyusun Laporan Laba Rugi dan Mengukur Rasio Profitabilitas (Oktovia RukFani)	1-11
2. Pengaruh Peran Sistem Elektronik E-Filling Terhadap Wajib Pajak Dalam Pelaporan SPT Tahunan Terhadap Kepuasan Kerja Sebagai Variabel Intervening (Eka Satria Wibawa).....	12-19
3. Sistem Informasi Akuntansi Perhitungan Harga Pokok Produksi Sebagai Penentu Harga Jual Dengan Metode Job Order Costing Berbasis Web (Restia Nur Rachmawati, Sumaryanto)	20-31
4. Sistem Informasi Akuntansi Koperasi Simpan Pinjam Menggunakan Metode Camel Sebagai Analisis Tingkat Kesehatan Koperasi Berbasis Web (Wulan Mahgfiroh).....	32-44
5. Sistem Informasi Akuntansi Keuangan Sebagai Analisis Rencana Anggaran Belanja Sekolah Dengan Metode Break Even Point Berbasis Multi User (Naimatul Munzaro'ah)	45-52

Sistem Informasi Akuntansi Koperasi Simpan Pinjam Menggunakan Metode Camel Sebagai Analisis Tingkat Kesehatan Koperasi Berbasis Web (Studi : Koperasi Simpan Pinjam Rachma Jaya Semarang)

Wulan Mahgfiroh

Komputerisasi Akuntansi STEKOM SEMARANG

Sekolah Tinggi Elektronika dan Komputer

Jl. Majapahit 605 & 304 Semarang, Indonesia

Email : kompak@stekom.ac.id

ABSTRAK

Penelitian ini bertujuan untuk mengetahui tingkat kesehatan keuangan pada koperasi Simpan Pinjam Rachma Jaya dengan menggunakan metode CAMEL model penelitian kesehatan keuangan yang menjadi tolak ukur obyek pemeriksaan koperasi yang dilakukan oleh pengawas.

Subyek dalam penelitian ini adalah pimpinan KOSPIN bagian accounting, obyek penelitiannya adalah menganalisa laporan keuangan seperti laporan Laba-Rugi, Laporan Neraca, Laporan Transaksi Kas dan Jurnal pada KOSPIN selama per periode . Penelitian ini merupakan jenis penelitian deskriptif dengan cara yang digunakan adalah laporan keuangan. Untuk teknik pengumpulan data menggunakan dokumentasi. Analisis data yang digunakan yaitu analisis CAMEL.CAMEL sendiri terdiri dari lima kriteria yaitu Capital (Permodalan), Asset (Aktiva), Management (Manajemen), Earning (Rentabilitas), Liquidity (Likuiditas).

Hasil penelitian menunjukkan bahwa tingkat kesehatan keuangan yang akan menunjukkan kondisi yang menguntungkan atau merugikan koperasi. Pada penelitian ini, hasil yang diperoleh pada periode tahun 2017 skor sebesar 74,3. Hasil tersebut berada pada angka 60-80 pada ketepatan predikat, maka koperasi simpan pinjam Rachma Jaya Semarang masuk dalam katagori CUKUP SEHAT. Maka indicator ini perlu ditingkatkan lagi agar semua indikator pada kinerja keuangan khususnya yang berkaitan dengan tingkat kesehatan keuangan koperasi tetap terjaga dengan baik.

Maka penelitian ini menghasilkan Sistem Informasi Akuntansi Koperasi Simpan Pinjam Menggunakan Metode Camel Sebagai Analisis Tingkat Kesehatan Koperasi berbasis web (Study kasus koperasi rachma jaya).

Kata Kunci : Tingkat Kesehatan keuangan , Koperasi Simpan Pinjam, CAMEL, WEB, MySql, Metode R&D

1. PENDAHULUAN

Koperasi simpan pinjam atau KOSPIN Rachma Jaya merupakan lembaga keuangan non bank yang salah satu kegiatan yang dijalankan adalah dibidang simpan pinjam. Kospin sendiri didirikan secara resmi pada tanggal 22 Juli 2006 dan terbilang masih sangat baru atau pertama lahir yang ada dikota semarang tepatnya JL. Koptu Suyono No. 09 Rt.04/04 Kelurahan Wonosari Ngaliyan Semarang. Tujuan dari kospin Rachma Jaya sendiri yaitu meningkatkan kebersamaan dan kesejahteraan anggota, calon anggota dengan menjadi mitra utama dalam memajukan usaha dan mengembangkan perekonomian rakyat.

Kospin Rachma Jaya menyediakan dana yang relatif mudah bagi para anggotanya dibandingkan dengan prosedur yang harus ditempuh dari Bank, pelayanan yang diberikan dari Kospin ini sangat membantu dan

mempermudah bagi anggota koperasi dan masyarakat untuk pengambilan kredit. Jumlah anggota kospin sendiri sampai tahun 2015 tercatat 271 calon aktif dan 681 untuk calon anggota, disetiap tahunnya mengalami penambahan anggota sehingga membuat bertambahnya pula pemasukkan pada Kospin Rachma Jaya seperti simpanan pokok, simpanan wajib dan simpanan sukarela. Selain itu terjadi peningkatan permintaan dan kebutuhan kredit pada anggota koperasi. Modal utama pada Kospin Rachma Jaya sendiri terdiri dari modal sendiri dan modal luar.

KOSPIN yang usahanya adalah mengumpulkan dana dan menyalurkan pinjaman kepada anggotanya sangat perlu dikelola secara profesional untuk meningkatkan kepercayaan dan memberikan manfaat yang sebesar-besarnya kepada anggota koperasi dan masyarakat. Untuk mengelola data

simpanan, pinjaman maupun angsuran tersebut koperasi sudah menggunakan komputer tetapi belum optimal belum adanya penyimpanan database dalam satu tempat karena masih menggunakan Excel yang tabel - tabelnya terpisah, sehingga masih kesulitan untuk mencari data. Proses ini membuat pencatatan berulang - ulang sehingga mengakibatkan tidak efektif dan resiko kesalahan penyediaan informasi yang tidak cepat dan tepat. Serta pembuatan laporan keuangan baik bulanan dan tahunan juga analisis keuangan masih mengandalkan Ms.Excel membuat pimpinan tidak dapat menerima laporan keuangan dengan cepat dan tepat.

2. Dalam suatu penelitian dibutuhkan suatu metode pengembangan sistem yang digunakan sebagai pedoman dalam menyelesaikan penelitian. Terdapat dua sudut pandang dalam metode pengembangan sistem yaitu secara prosedural atau berorientasi objek. Serangkaian tahapan-tahapan yang harus ditempuh ada 10 langkah yang telah dikemukakan oleh Borg & Gall di atas,

namun hanya digunakan 6 langkah yang akan digunakan yaitu sebagai berikut : penelitian dan pengumpulan informasi (research and information collectin, perencanaan (planning), pengembangan produk pendahuluan (develop premilinary form of product), uji coba pendahuluan (preliminary field testing), perbaikan produk utama (main product revision), uji coba utama (main field testing). Penelitian ini mengacu pada langkah-langkah yang dilakukan oleh Borg & Gall yang kemudian dimodifikasi menjadi studi pendahuluan yang dibagi menjadi studi lapangan dan studi pustaka, analisis sistem, perancangan sistem pengembangan sistem, pengujian sistem, verifikasi dan validasi sistem, revisi dan review sistem, uji coba sistem, dan analisis hasil. Cara pengambilan data dengan melakukan penelitian di lapangan langsung sekaligus mengumpulkan data secara langsung, selanjutnya melakukan wawancara untuk memperoleh data dengan cara mengajukan pertanyaan kepada pihak yang bersangkutan. Mengenai cara olah data cara olah data yang digunakan adalah prototyping dan menghasilkan sebuah produk dalam

bentuk prototype akan memberikan gambaran tentang cara sistem yang akan berfungsi dalam bentuk lengkapnya. Teknik ini sering digunakan apabila pemilik sistem tidak terlalu menguasai sistem yang akan dikembangkannya, sehingga dia memerlukan gambaran dari sistem yang akan dikembangkannya tersebut.

3. Kerangka Berfikir

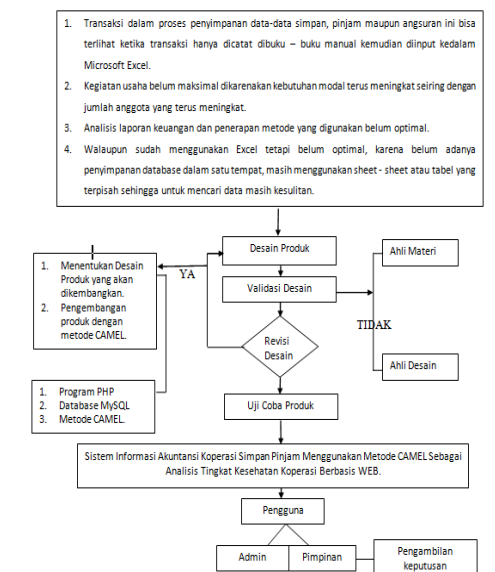

Narasi :

Dalam tahap ini penulis melakukan penelitian pada Koperasi Simpan Pinjam Rachma Jaya Semarang dengan mewawancarai pimpinan maupun karyawan.

Penulis juga melakukan study literature terkait permasalahan yang dikaji untuk landasan teoritis yang memperkuat produk yang akan dihasilkan melalui berbagai sumber seperti buku, jurnal dan hasil karya penelitian terkait yang sebelumnya telah di publikasikan di internet. Penulis mengidentifikasi permasalahan yang ada pada Kospin Rachma Jaya dan kelemahan sistem lama yang digunakan, kemudian merumuskan masalah yang terjadi.

Perancangan sistem baru atau Desain produk, pada tahap ini akan dibahas dengan metode yang diterapkan dan aplikasi serta database apa yang akan digunakan. Setelah dikaji dari sistem lama, maka pada perancangan sistem baru ini, penulis menggunakan metode CAMEL, dan sistem yang akan digunakan yaitu dengan bahasa pemrograman

PHP beserta MySQL sebagai databasenya.

Pada tahap selanjutnya adalah Uji Validasi, yaitu tahap untuk menilai apakah desain produk yang dibuat sudah tepat untuk menyelesaikan permasalahan yang ada. Validasi ini dilakukan oleh tenaga kerja ahli yang berkompeten untuk menilai kelayakan desain awal sebuah produk.

Tahap selanjutnya Revisi Desain dilakukan setelah produk lulus tahap uji validasi dan dilakukan serangkaian perbaikan produk sesuai saran dari para ahli. Jika revisi desain sudah dinyatakan lulus oleh tim ahli maka kita bisa melanjutkan pengembangan produk ke tahap selanjutnya, tetapi jika revisi desain belum sesuai maka kita harus melakukan perbaikan produk hingga tim ahli menyetujuinya atau menyatakan lulus.

Tahap terakhir adalah uji coba produk yang dilakukan ditempat yang diteliti yaitu Kospin Rachma Jaya Semarang melibatkan pimpinan dan karyawan. Sistem yang akan dibuat berbasis WEB yaitu menggunakan bahasa pemrograman PHP dan MySQL sebagai databasenya, sehingga tercapainya efektifitas dalam pekerjaan dan ketepatan pengambilan keputusan dilihat dari kinerja laporan keuangan.

4. Desain Penelitian

4.1 Flow Of Document (Flowchart) Sistem Yang Sedang Berjalan

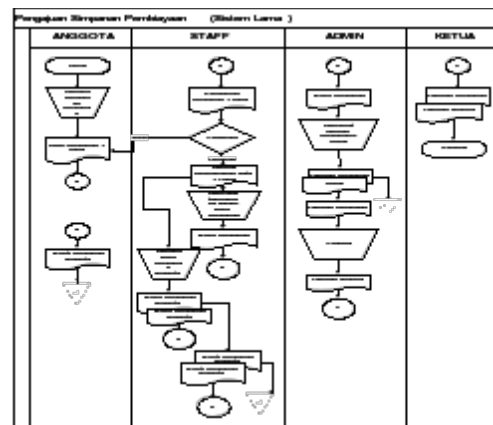

Gambar 3.4 Flow Of Document Simpanan Lama

Keterangan:

1. Anggota mengisi formulir pengajuan simpanan beserta

- menyiapkan uang, kemudian diserahkan ke staff untuk diperiksa kelengkapan datanya.
2. Staff menerima dokumen formulir pengajuan simpanan beserta uang dan staff melakukan pengecekan apakah sudah lengkap atau belum, apabila lengkap staff mencatat transaksi kedalam buku simpanan anggota dan kemudian buku simpanan anggota dikembalikan ke anggota.
 3. Admin menerima data simpanan anggota dari staff dan membuat laporan simpanan dan jurnal setelah itu admin juga membuat laporan keuangan dan analisa.
 4. Laporan simpanan anggota, laporan keuangan dan laporan analisa diserahkan ke ketua koperasi.

Flowchart of Document Sistem Penagihan Sedang Berjalan

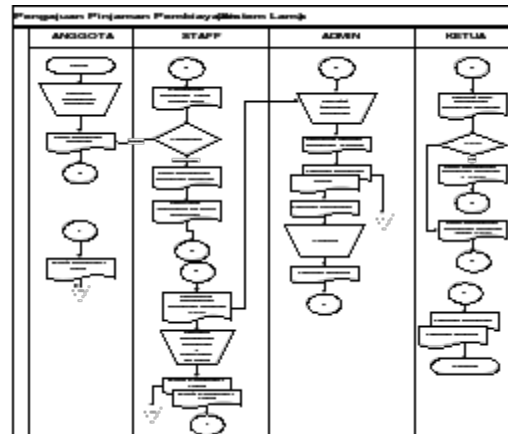

Gambar 3.5 Flow Of Document Pinjaman Lama

Keterangan :

1. Anggota mengisi formulir pengajuan pinjaman yang kemudian diserahkan ke staff untuk diperiksa kelengkapannya.
2. Staff menerima dokumen formulir pengajuan pinjaman yang sudah diisi oleh anggota untuk dilakukan verifikasi, apakah datanya lengkap atau tidak. Apabila data tidak lengkap maka akan dikembalikan ke anggota untuk dilengkapi. Sedangkan sudah lengkap maka formulir akan diajukan ke ketua koperasi.
3. Ketua koperasi menerima formulir pengajuan pinjaman yang sudah diisi dan melakukan acc permohonan pinjaman yang diajukan oleh anggota. Apabila tidak di acc formulir dikembalikan

ke anggota. Sedangkan kalau diacc formulir dikembalikan ke staff untuk disiapkan pencairan dana pinjaman.

4. Staff menyiapkan dokumen pencairan pinjaman beserta uang pinjaman dan membuat serah terima bukti pinjaman beserta uang ke anggota untuk ditandatangani dan diarsip oleh anggota.
5. Admin mengolah data pinjaman kemudian membuat laporan pinjaman dan jurnal kemudian membuat laporan keuangan dan analisa yang kemudian diserahkan ke ketua koperasi.

Gambar 3.6 Flow Of Document

Angsuran Berjalan

Keterangan :

1. Anggota mengisi formulir angsuran beserta menyiapkan uang yang kemudian diserahkan ke staff untuk dilakukan pengecekan.
2. Staff menerima formulir angsuran pinjaman beserta uang. Staff melakukan pengecekan kelengkapan formulir. Apabila formulir lengkap staff mencatat dan mengisi transaksi angsuran ke buku angsuran pinjaman anggota dan kemudian buku angsuran pinjaman dikembalikan ke anggota.
3. Admin menerima data angsuran pinjaman admin membuat laporan angsuran pinjaman.
4. Ketua koperasi menerima laporan angsuran pinjaman anggota.

Flow Of Document Pinjaman

Flow Of Document Angsuran Pinjaman

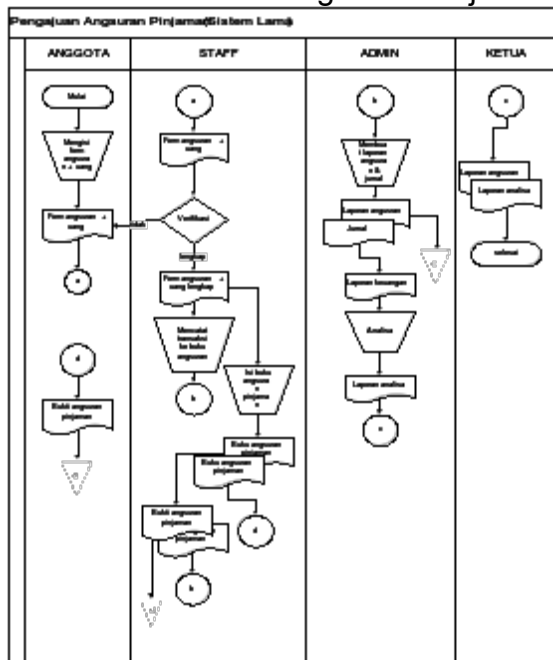

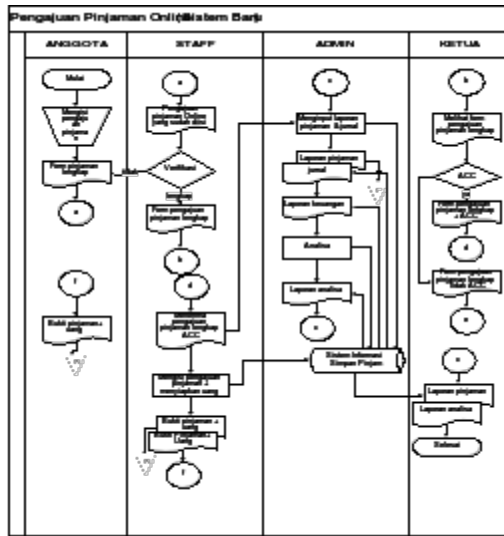

Gambar 3.8 Flow Of Document Pinjaman Baru

Keterangan :

1. Anggota mengisi formulir pengajuan pinjaman yang kemudian diserahkan ke staff untuk diperiksa kelengkapannya.
2. Staff menerima dokumen formulir pengajuan pinjaman yang sudah diisi oleh anggota untuk dilakukan verifikasi, apakah datanya lengkap atau tidak. Apabila data tidak lengkap maka akan dikembalikan ke anggota untuk dilengkapi. Sedangkan sudah lengkap maka formulir akan diajukan ke ketua koperasi.
3. Ketua koperasi menerima formulir pengajuan pinjaman yang sudah diisi dan melakukan

acc permohonan pinjaman yang diajukan oleh anggota. Apabila tidak di acc formulir dikembalikan ke anggota. Sedangkan kalau diacc formulir dikembalikan ke staff untuk disiapkan pencairan dana pinjaman.

4. Staff menyiapkan dokumen pencairan pinjaman beserta uang pinjaman dan membuat serah terima bukti pinjaman beserta uang ke anggota untuk ditandatangani dan diarsip oleh anggota.
5. Admin mengolah data transaksi pinjaman serta jurnal dan membuat laporan pinjaman anggota serta membuat laporan angsuran , laporan keuangan dan laporan analisa yang kemudian diserahkan ke ketua koperasi.

1. Sistem Usulan
Berdasarkan penelitian sistem

yang dihasilkan bisa digambarkan perancangan seperti gambar dibawah ini:

- 1) Context Diagram

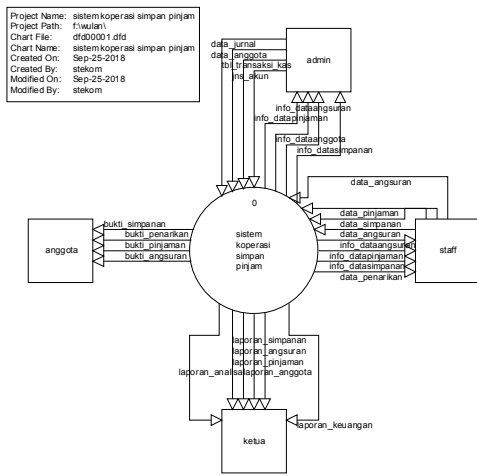

Gambar 1 Context Diagram

2) Dekomposisi

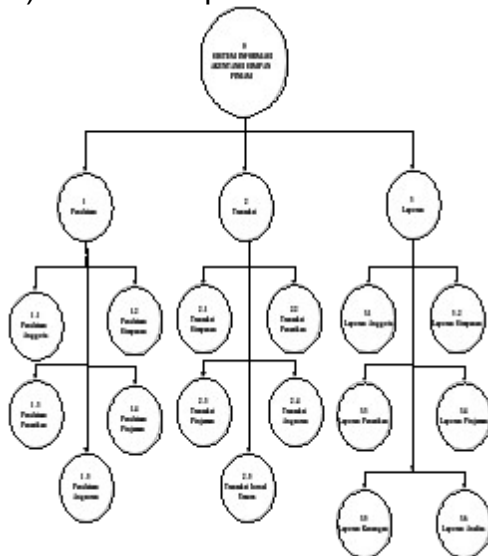

Gambar 2 Dekomposisi

3) Data Flow Diagram Level 1 Proses 1 Pendataan

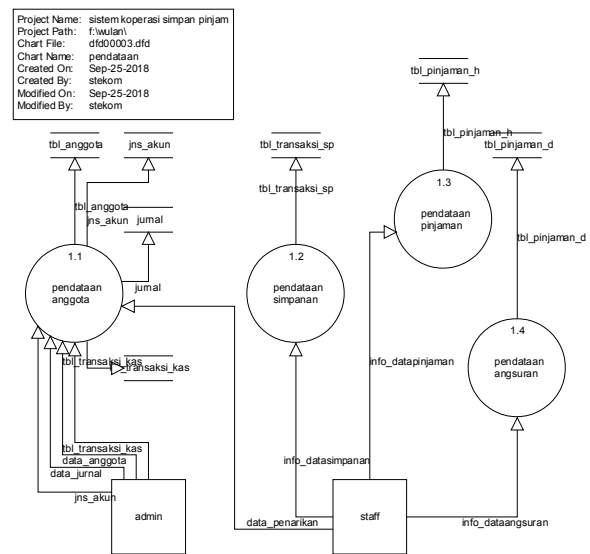

Gambar 4 Data Flow Diagram

Level 1 Proses 1 Pendataan

Keterangan

- 1) Entitas Anggota memasukkan ke sistem Pendataan Simpanan, Pendataan Penarikan, Pendataan Pinjaman dan Pendataan Angsuran ke dalam sistem.
- 2) Entitas Staff memasukkan ke sistem Pendataan Anggota dan akan tersimpan didalam sistem.
- 4) Data Flow Diagram Level 1 Proses 3 Laporan

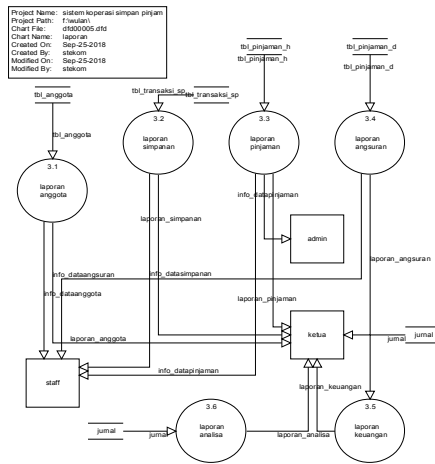

Gambar 6 Data Flow Diagram Level 1 Proses 3 Laporan

Keterangan :

- 1) Dari data info akan menghasilkan info berupa laporan anggota, laporan simpanan, laporan angsuran, laporan pinjaman, yang diterima oleh admin dan ketua,
 - 2) Entitas Ketua akan menerima laporan keuangan dan laporan analisa dari sistem.
2. Kesimpulan

Dari penjelasan yang telah diuraikan pada bab – bab sebelumnya, maka dapat ditarik kesimpulan sebagai berikut :

- a. Sistem pengelolaan data anggota Kospin rachma jaya

semarang masih kurang efektif dan efisien serta masih perlu adanya pembenahan.

- b. Permasalahan dan penyelesaian di Kospin rachma jaya semarang antara lain :

- 1) Transaksi pinjaman dan angsuran masih menggunakan kalkulator untuk perhitungannya serta pencatatan transaksi simpanan, pinjaman, angsuran, pembuatan laporan keuangan serta analisis laporan keuangan dilakukan secara manual yaitu ditulis ke dalam buku – buku khusus setelah itu dipindah pada Ms. Excel proses ini membuat pencatatan berulang – ulang yang mengakibatkan tidak efektif.

- 2) Dari permasalahan diatas dapat dibuatkan program aplikasi menggunakan Web serta MySQL sebagai databasenya. Dengan adanya rancangan sistem diatas dapat mempermudah pengerjaan simpan pinjam,

- laporan keuangan serta analisis keuangan dengan metode camel.
- 3) Dari hasil pengujian validasi produk dari dosen dapat disimpulkan bahwa nilai yang diperoleh 3,5 yang termasuk dalam indicator 3,26 - 4,00 masuk dalam katagori sangat valid, namun program yang dirancang dapat digunakan dengan sedikit revisi atau perbaikan. Dan pada pengujian validasi oleh pihak pakar diperoleh skor 3,6 yang termasuk katagori sangat valid.
- c. Sistem informasi ini dapat memudahkan pimpinan atau ketua dalam pengambilan keputusan dilihat dari laporan keuangan.

Daftar Pustaka

- Al- Bahra Bin Ladjamudin. 2013. Analisis dan Desain Sistem Informatika. Graham ilmu.
- Al-Fatta, Hanif. 2007. Analisis dan Perancangan Sistem Informasi. Andi. Yogyakarta .
- Community, ewolf. 2011. "Buku Wajib Programmer", Yogyakarta : MediaKom.
- Drs. Al haryono yusuf. 2011. Dasar – dasar Akuntansi. Cetakan ketujuh, jilid I, Sekolah Tinggi Ekonomi Yayasan Keluarga Pahlawan Negara, Yogyakarta.
- Harahap, sofyan safri. 2007. Analisis kritis atas lpaoran keuangan .
- IAI, 2008, “ Standar Akuntansi Keuangan (SAK) 1 September 2007” , Salemba, Jakarta.
- Krismiaji. 2010. Sistem Informasi Akuntansi. Edisi 2 Yogyakarta : STIE YKPN.
- Kristanto, Andri. Perancangan Sitem Informasi dan Aplikasinya : Yogyakarta : Graha Ilmu.
- Mulyadi. 2001. Sistem Akuntansi. UGM. Yogyakarta : Salemba Empat.
- Munawir. 2007 dan 2010. Analisa laporan keuangan. Yogyakarta ; Liberty Jakarta. Pt Raja Grafindo Persada.
- Munir, Misbachul. 2011. Analisis Tingkat Kesehatan Koperasi Simpan Pinjam Cendrawasih Kecamatan Gubug tahun 2011. Fakultas Akuntansi.
- Mustakini, Jogiyanto Hartono. 2005. Analisis dan Desain Sistem Informasi Pendekatan Terstruktur Teori dan Praktik Aplikasi Bisnis. Edisi kedua Yogyakarta : Andi offset.
- Rohmaning Tyas, Alfi. 2014. Analisis Tingkat Kesehatan Koperasi Simpan Pinjam Mukti Bina Usaha Kelurahan

Muktisari. Universitas Negeri
Yogyakarta.

Sulhan, Muhammad. 2007.
Pengembangan Aplikasi Berbasis
Web dengan PHP & ASP. Gava
Media, Yogyakarta.

Sutabri, Tata. 2012. Analisis Sistem
Informasi. Andi. Yogyakarta.

Wibowo, Abu Bakar. 2009. *Akuntansi
Keuangan Dasar 2 Edisi 3*. Grasindo:
Jakarta.

Yakub. 2012. *"Pengantar Sistem
Informasi"*. Penerbit Graha Ilmu:
Yogyakarta